

平成31年 第55回 春季市民バスケットボール大会最終結果

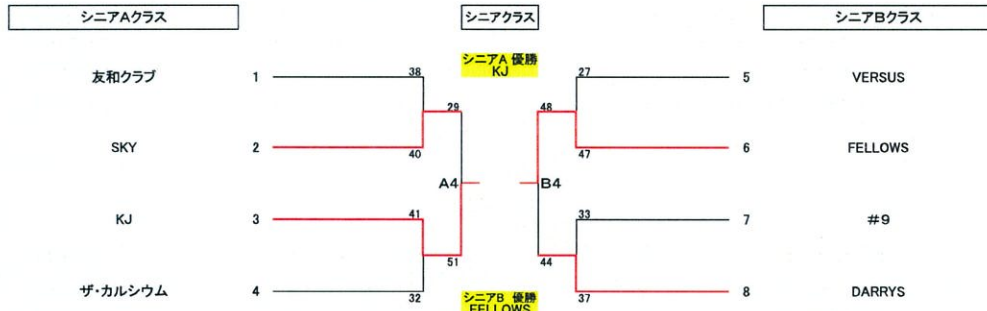
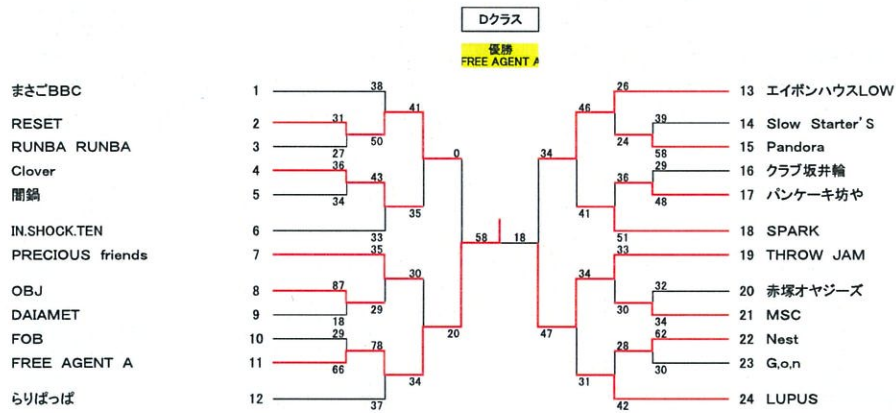
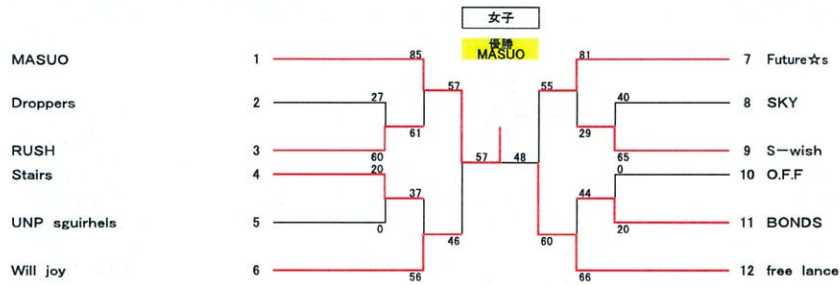

シニア A Iブロック

①	友和クラブ
②	KJ

試合日 4月28日 豊栄総合体育館

Gコート 第1試合 ①友和クラブ 34 — 26 ②KJ

シニア A IIブロック

③	JJIBABA プリズン
④	ザ・カルシウム
⑤	SKY

試合日 4月28日 豊栄総合体育館

Hコート 第1試合 ③JJIBABA 36 — 49 ④ザ・カルシウム

試合日 5月12日 横越総合体育館

Iコート 第1試合 ③JJIBABA 29 34 ⑤SKY

試合日 5月12日 横越総合体育館

Iコート 第4試合 ④ザ・カルシウム 44 — 37 ⑤SKY

シニア B IIIブロック

①	#9
②	VERSUS
③	8's move

シニア B IVブロック

④	FELLOWS
⑤	アパッチ
⑥	BORDER

シニア B Vブロック

⑦	新潟PUMPKINS
⑧	DARRYS
⑨	うさぎ会

試合日 4月28日 豊栄総合体育館

Gコート 第2試合 ①#9 57 — 59 ②VERSUS

試合日 5月12日 横越総合体育館

Iコート 第2試合 ①#9 66 — 39 ③8's move

試合日 5月12日 横越総合体育館

Iコート 第6試合 ②VERSUS 48 — 27 ③8's move

試合日 4月28日 豊栄総合体育館

Hコート 第2試合 ④FELLOW 49 — 28 ⑤アパッチ

試合日 5月12日 横越総合体育館

Iコート 第3試合 ④FELLOW 61 — 44 ⑥BORDER

試合日 5月12日 横越総合体育館

Iコート 第7試合 ⑤アパッチ 25 — 33 ⑥BORDER

試合日 4月28日 豊栄総合体育館

Gコート 第3試合 ⑦新潟PUM 45 — 32 ⑧DARRYS

試合日 5月12日 横越総合体育館

Iコート 第5試合 ⑦新潟PUM 37 — 44 ⑨うさぎ会

試合日 5月12日 横越総合体育館

Iコート 第8試合 ⑧DARRYS 59 — 22 ⑨うさぎ会

Iブロック	(1)	(2)	勝	負	勝点	敗点	得失	得失	差	AV	順位	IIブロック	(3)	(4)	(5)	勝	負	勝点	敗点	得失	得失	差	AV	順位
①友和クラブ	26-34	34-26	1	0	2	34	26	8	1.31	1		④JJIBABA	36-49	29-34	0	2	2	65	83	-18	0.78	3		
②KJ			0	1	1	26	34	-8	0.76	2		④ザ・カルシウム	49-35	44-37	2	0	4	93	73	20	1.27	1		
												⑤SKY	34-29	37-44	1	1	3	71	73	-2	0.97	2		

コート	会場	コート	会場
A, B	黒埼地区総合体育館	G, H	豊栄総合体育館
C, D	北地区スポーツセンター	I, J	横越総合体育館
E, F	西川総合体育館		

番号: 試合開始時間					
1	9:00	4	12:00	7	15:00
2	10:00	5	13:00	8	16:00
3	11:00	6	14:00	9	17:00

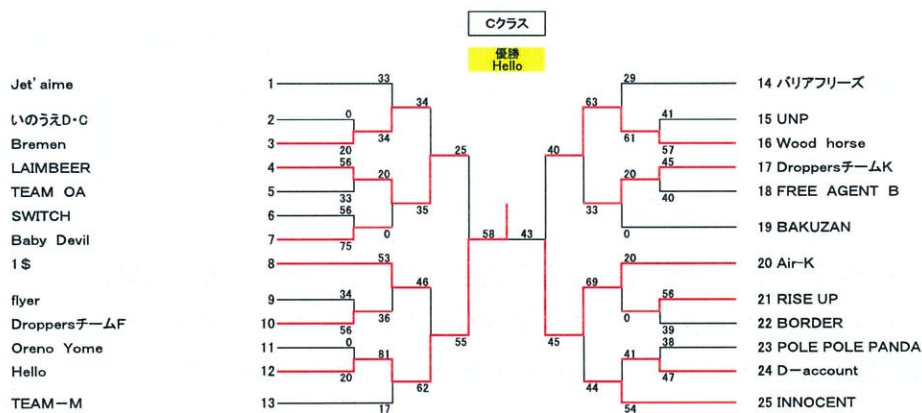
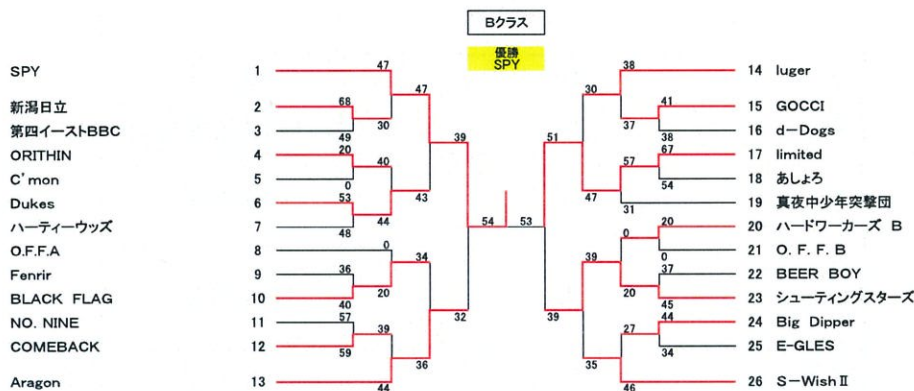
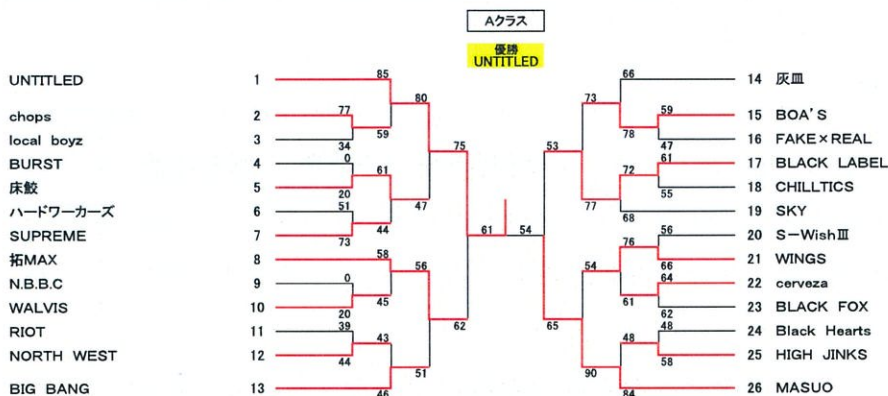

Vブロック	(3)	(4)	(5)	勝	負	勝点	総点	総失	得失	AV	順位
①#9	57-59	48-39		1	1	3	123	98	25	1.28	2
②VERSUS	59-57	48-27		2	0	4	107	84	23	1.27	1
③a move	39-65	27-48		0	2	2	66	114	-48	0.58	3
Vブロック	(4)	(5)	(6)	勝	負	勝点	総点	総失	得失	AV	順位
④FELLOW	49-28	61-44		2	0	4	110	72	38	1.53	1
⑤アパッチ	28-49	25-33		0	2	2	53	82	-29	0.65	3
⑥BORDER	44-61	33-25		1	1	3	77	86	-9	0.9	2
Vブロック	(7)	(8)	(9)	勝	負	勝点	総点	総失	得失	AV	順位
⑦新潟PUM	45-32	37-44		1	1	3	82	73	9	1.12	2
⑧DARRYS	32-45	59-22		1	1	3	91	67	24	1.36	1
⑨うさぎ倉	44-37	22-59		1	1	3	63	96	-33	0.66	3

- ※ 順位の決定は勝ち点制とする。
- 勝ち点によって順位を決定する。(勝=2点、負=1点、棄権(没収)=0点)
 - 棄権(没収)の場合、全ての試合を棄権(没収)とし、勝敗に係らず勝点は0とし、対戦スコアは、20-0とする。
 - ワイルドカードは、Ⅲ~Ⅴブロック2位のチームの中で、成績最上位チームとする。
 - チームの順位決定方法は、次の順で決定する
 - ①勝ち点の大きなチームが上位。
 - ②ゴールアベレージ(総得点÷総失点)の大きなチームが上位。
 - ③得失点差(総得点-総失点)の大きなチームが上位。
 - ④上記①②③で順位が決まらない場合は代表者による抽選で決定。